

Capacitores

Corrección del Factor de Potencia - 60Hz

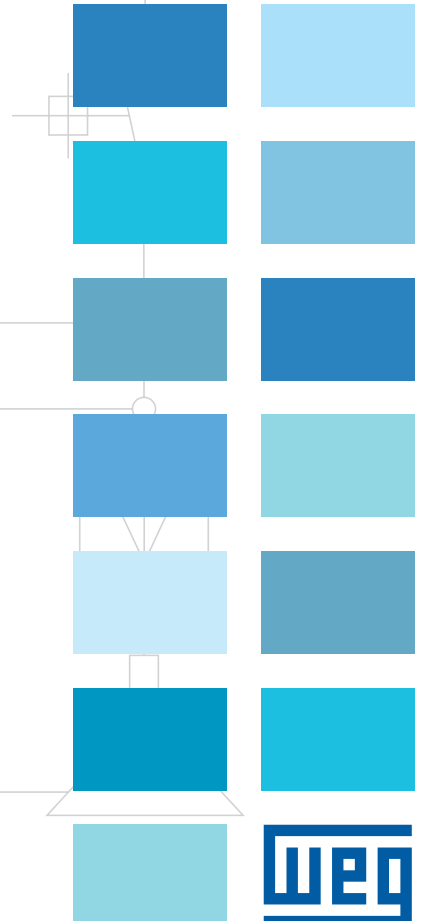
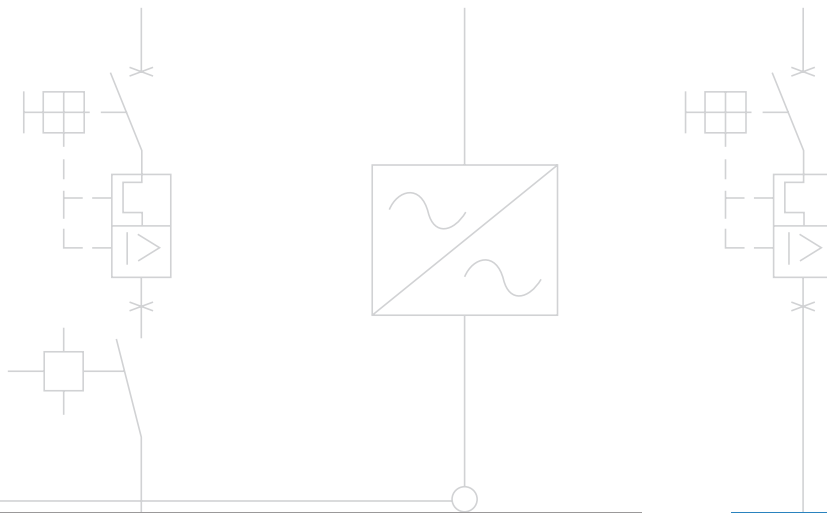

3

3



5,00 kV
480V60

V53 100459

± 5% SH

500Hz GH

WAV 4,2

WAV 2,8

WAV 2,1



5,00 kV
480V60

UCW5,00

V53 100459

Cap: 57,6

U F + 5% SH



Características Técnicas

Sistema de terminales de conexión de las unidades capacitivas monofásicas UCW con 2 terminales tornillo + arandela y 2 terminales fast-on, que propician un estándar de alta confiabilidad y seguridad para conexión de los cables y de los resistores de descarga.

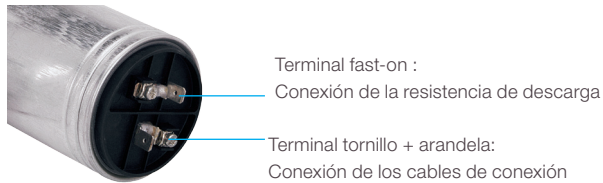

OBS.: No soldar las puntas de los cables, utilizar simplemente cables con o sin terminal.

Normas de referencia:	IEC 60831- 1/2
Tolerancia de capacitancia:	±5%
Perdida dieléctrica:	<0,4W/kvar
Temperatura ambiente:	-25°C a +55°C
Máxima corriente admisible:	1,3 In
Máxima tensión admisible:	1,1Un (Duración de 8h a cada 24h de operación)

Máximo dV/dt admisible:	30 V/µs
Tensión nominal Un:	220V/380V/440V/480V
Tensión de aislamiento Ui:	3kV
Terminales:	Proyectados para la corriente nominal del capacitor
Máx. altitud para valores nominales:	2000 m

Dispositivo de Seguridad

Este dispositivo actúa en ocurrencia de sobrecargas o en casos de alta presión interna en el capacitor, evitando riesgos de explosiones y propagación de fuego. La protección es obtenida a través de la expansión del involucro y consecuentemente interrupción de la alimentación de los elementos capacitivos.

UCWT

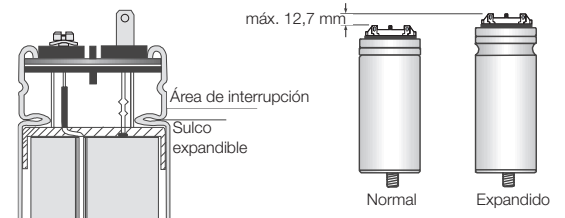

UCW

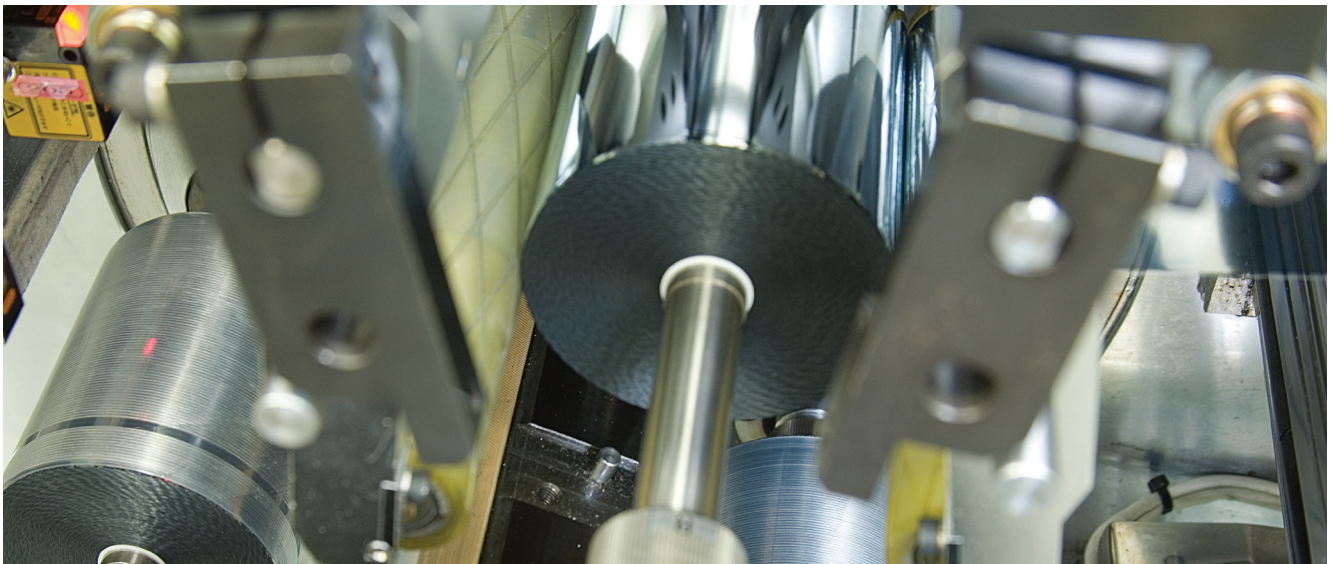
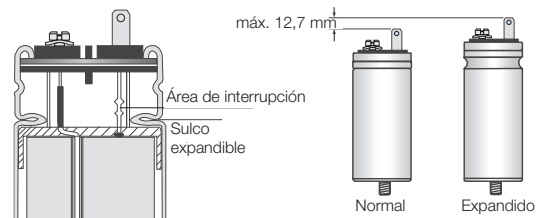

Unidad Capacitiva Trifásica - UCWT

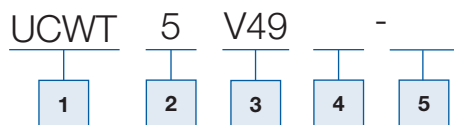

1 - Referencia

Referencia	Identificación
UCW	Unidad Capacitiva Monofásica
UCWT	Unidad Capacitiva Trifásica
MCW	Módulo Capacitivo Trifásico
BCW	Banco de Capacitores Trifásico
BCWP	Banco de Capacitores Trifásico con Protección

2 - Potencia Reactiva en kVAR

3 - Tensión de empleo

Solamente para BCWP	Código
220V60Hz	V25
380V60Hz	V40
440V60Hz	V49
480V60Hz	V53
Otras tensiones sob consulta	

4 - Tipo de protección

Solamente para BCWP

Tipo de protección	Código
Arrancador en caja moldeada sin contactor(es) *	C
Arrancador en caja moldeada y contactor(es)	D
Fusibles sin contactor(es) *	E
Fusibles y contactor(es)	F

* Aplicaciones especiales, donde hay un bajo número de conmutaciones año.

5 - Tensión de comando

Solamente para BCWP

Tensión de empleo	Código
220V60Hz	V25
380V60Hz	V40
440V60Hz	V49
480V60Hz	V53
Otras tensiones bajo consulta	

Unidad Capacitiva Monofásica - UCW

- Las unidades capacitivas monofásicas WEG, tipo UCW, son producidas con película de polipropileno metalizado auto-regenerativo utilizado en la corrección del factor de potencia de las instalaciones eléctricas.
- El elemento capacitivo es armado en una botella de aluminio y tiene incorporado un dispositivo interruptor de seguridad que desconecta el elemento del circuito de alimentación y proporciona una protección contra defectos internos.
- En caso de pequeñas rupturas del dieléctrico aislante del capacitor, ocurre la autoregeneración, o sea, la camada metalizada junto a la falla se vaporiza inmediatamente, aislando el defecto y permitiendo la continuidad de la operación normal del capacitor.



Potencias UCW - 60Hz (1)

Tensión (Vca)	Potencia reactiva (kVar)	Capacitancia (µF)	Referencia	Resistor de descarga ⁽²⁾ 30s, 1/10 Un	Tamaño	Peso (kg)
220	0,83	45,5	UCW0,8V25	270kΩ / 3W	2	0,32
	1,67	91,5	UCW1,6V25	150kΩ / 3W	2	0,32
	2,50	137	UCW2,5V25	82kΩ / 3W	4	0,46
	3,33	182,5	UCW3,3V25	56kΩ / 3W	4	0,46
380	0,83	15,3	UCW0,8V40	560kΩ / 3W	1	0,27
	1,67	30,7	UCW1,6V40	390kΩ / 3W	1	0,27
	2,50	45,9	UCW2,5V40	270kΩ / 3W	2	0,32
	3,33	61,2	UCW3,3V40	150kΩ / 3W	3	0,41
	5,00	91,9	UCW5V40	120kΩ / 3W	4	0,46
	6,67	122,5	UCW6,6V40	56kΩ / 3W	5	0,70
440	0,83	11,4	UCW0,8V49	1MΩ / 3W	1	0,27
	1,67	22,9	UCW1,6V49	560kΩ / 3W	1	0,26
	2,50	34,3	UCW2,5V49	390kΩ / 3W	2	0,32
	3,33	45,6	UCW3,3V49	270kΩ / 3W	3	0,42
	5,00	68,5	UCW5V49	150kΩ / 3W	4	0,46
	6,67	91,4	UCW6,6V49	120kΩ / 3W	5	0,70
480	0,83	9,6	UCW0,8V53	1MΩ / 3W	2	0,33
	1,67	19,3	UCW1,6V53	560kΩ / 3W	2	0,32
	2,50	28,9	UCW2,5V53	390kΩ / 3W	2	0,32
	3,33	38,4	UCW3,3V53	270kΩ / 3W	3	0,42
	5,00	57,6	UCW5V53	180kΩ / 3W	4	0,46
	6,67	76,8	UCW6,6V53	150kΩ / 3W	5	0,70

(1) Suministrados también en 50Hz y otras tensiones hasta 535Vca. Tensiones mayores, solamente bajo consulta.

(2) Resistores no suministrados con las Unidades Capacitivas monofásicas WEG. Item vendido separadamente.

Unidad Capacitiva Trifásica - UCWT 220 - 380 Volts

- Los capacitores trifásicos WEG, tipo UCWT son formados por tres células capacitivas producidas con película de polipropileno metalizado auto-regenerativo, conectadas en triángulo y armadas en una botella de aluminio;
- Resistores de descarga incorporados (30s, 1/10 Un) armados internamente;
- Tornillo M12 incorporado al involucro con tuerca y arandela dentada inclusas para fijación de los capacitores en montaje vertical o horizontal;
- Los capacitores UCWT en los tamaños 4 y 5 poseen terminales con posibilidad de conexión de los cables de alimentación con tornillos fenda-philips M3 con arandela imperdible, dimensionados para conexión de los capacitores individualmente y capa de protección antifuego elevando el grado de protección para IP50 y aumentando la seguridad contra contactos accidentales. En los tamaños 6 y 7 poseen terminales del tipo "BOX" para conexión de los cables de alimentación y capa de protección garantizando grado de protección IP20.



Potencias UCWT - 60Hz ⁽¹⁾

Tensión (Vca)	Potencia reactivas (kVar)	Capacitores (µF) (Conexión Δ)	Referencia	Corriente nominal (A)	Fusible gL/gG (A) ⁽²⁾	Cable (mm ²) ^{(2) (3)}	Tamaño	Peso (kg)
220	0,50	9,1	UCWT0,5V25	1,31	10	1,5	4	0,54
	0,75	13,7	UCWT0,75V25	1,97	16	1,5	5	0,54
	1,00	18,3	UCWT1V25	2,62	20	2,5	6	0,54
	1,50	27,4	UCWT1,5V25	3,94	25	2,5	6	0,53
	2,00	36,6	UCWT2V25	5,25	30	4,0	7	0,54
	2,50	45,7	UCWT2,5V25	6,56	35	6,0	7	0,69
	3,00	54,8	UCWT3V25	7,87	50	6	8	0,69
	5,00	91,4	UCWT5V25	13,1	50	10	8	1,37
	7,50	137,1	UCWT7,5V25	19,7	63	10	8	1,75
	10,00	182,8	UCWT10V25	26,3	63	10	8	1,72
	12,5	228,3	UCWT12,5V25	32,8	2	1,5	4	2,0
15	274	UCWT15V25	39,4	2	1,5	4	2,0	
380	0,50	3,1	UCWT0,5V40	0,76	2	1,5	4	0,54
	0,75	4,6	UCWT0,75V40	1,14	4	1,5	4	0,54
	1,00	6,1	UCWT1V40	1,52	4	1,5	4	0,54
	1,50	9,2	UCWT1,5V40	2,28	6	1,5	4	0,53
	2,00	12,3	UCWT2V40	3,03	6	1,5	4	0,53
	2,50	15,3	UCWT2,5V40	3,8	10	1,5	5	0,53
	3,00	18,4	UCWT3V40	4,56	16	1,5	6	0,53
	5,00	30,6	UCWT5V40	7,6	25	2,5	6	0,68
	7,50	45,9	UCWT7,5V40	11,4	30	4,0	7	1,37
	10,00	61,3	UCWT10V40	15,2	35	4,0	7	1,38
	12,50	76,6	UCWT12,5V40	19,0	35	6	8	1,71
	15,00	91,9	UCWT15V40	22,8	50	6	8	1,75
	17,5	107,1	UCWT17,5V40	26,6	50	10	8	2,0
	20	122,4	UCWT20V40	30,4	63	10	8	2,0
	22,5	137,7	UCWT22,5V40	34,2	2	1,5	4	2,0
25	153,1	UCWT25V40	38,0	2	1,5	4	2,0	

(1) Suministrados también en 50Hz y otras tensiones hasta 535Vca. Tensiones mayores, solamente bajo consulta.

(2) Fusibles y cables de alimentación no suministrados con as Unidades Capacitivas Trifásicas WEG.

(3) Dimensionamiento de diámetros de cables en funciones de la Inc x 1,43 (NBR 5060) y temperatura ambiente media de 30°C. Para temperatura mayor y/o agrupamiento de conductores agregar factores de corrección para temperatura conforme NBR 5410.

Unidad Capacitiva Trifásica - UCWT 440 - 480 Volts



Potencias UCWT - 60Hz ⁽¹⁾

Tensión (Vca)	Potencia reactivas (kVar)	Capacitores (µF) (Conexión Δ)	Referencia	Corriente nominal (A)	Fusible gL/gG (A) ⁽²⁾	Cable (mm ²) ^{(2) (3)}	Tamaño	Peso (kg)
440	0,50	2,3	UCWT0,5V49	0,66	2	1,5	4	0,53
	0,75	3,4	UCWT0,75V49	0,98	4	1,5	4	0,54
	1,00	4,6	UCWT1V49	1,31	4	1,5	4	0,54
	1,50	6,9	UCWT1,5V49	1,97	6	1,5	4	0,53
	2,00	9,1	UCWT2V49	2,62	6	1,5	4	0,53
	2,50	11,4	UCWT2,5V49	3,28	10	1,5	5	0,53
	3,00	13,7	UCWT3V49	3,94	16	1,5	6	0,53
	5,00	22,9	UCWT5V49	6,56	20	2,5	6	0,69
	7,50	34,3	UCWT7,5V49	9,9	25	2,5	7	1,36
	10,00	45,7	UCWT10V49	13,1	30	4,0	7	1,38
	12,50	57,1	UCWT12,5V49	16,4	35	6	8	1,70
	15,00	68,5	UCWT15V49	19,7	50	6	8	1,73
	17,5	80	UCWT17,5V49	23,0	50	10	8	2,0
	20	91,4	UCWT20V49	26,2	50	10	8	2,0
	22,5	102,7	UCWT22,5V49	29,5	50	10	8	2,0
25	114,1	UCWT25V49	32,8	63	10	8	2,0	
480	0,50	1,9	UCWT0,5V53	0,6	2	1,5	4	0,53
	0,75	2,9	UCWT0,75V53	0,9	2	1,5	4	0,53
	1,00	3,8	UCWT1V53	1,2	2	1,5	4	0,52
	1,50	5,8	UCWT1,5V53	1,8	4	1,5	4	0,52
	2,00	7,7	UCWT2V53	2,41	4	1,5	4	0,53
	2,50	9,6	UCWT2,5V53	3,01	6	1,5	4	0,53
	3,00	11,5	UCWT3V53	3,61	6	1,5	4	0,52
	5,00	19,2	UCWT5V53	6,01	10	1,5	5	0,69
	7,50	28,8	UCWT7,5V53	9,0	16	1,5	6	1,33
	10,00	38,4	UCWT10V53	12,0	20	2,5	6	1,38
	12,50	48	UCWT12,5V53	15,1	25	2,5	7	1,73
	15,00	57,6	UCWT15V53	18,1	30	4,0	7	1,71
	17,5	67,15	UCWT17,5V53	21,0	35	6	8	2,0
	20	76,7	UCWT20V53	24,1	50	6	8	2,0
	22,5	86,3	UCWT22,5V53	27,1	50	10	8	2,0
25	96,3	UCWT25V53	30,1	50	10	8	2,0	

(1) Suministrados también en 50Hz y otras tensiones hasta 535Vca. Tensiones mayores, solamente bajo consulta.

(2) Fusibles y cables de alimentación no suministrados con las Unidades Capacitivas Trifásicas WEG.

(3) Dimensionamiento de diámetros de cables en funciones de la $I_{nc} \times 1,43$ (NBR 5060) y temperatura ambiente media de 30°C. Para temperatura mayor y/o agrupamiento de conductores agregar factores de corrección para temperatura conforme NBR 5410.

Módulo Capacitor Trifásico - MCW 220 - 380 Volts

- Los módulos capacitores WEG, tipo MCW, son unidades modulares trifásicas que incorporan tres unidades monofásicas conectadas en triángulo, equipadas con resistores de descarga (30s, 1/10Un) y terminales dimensionados para conexión de hasta 3 módulos en paralelo en 220Vca y hasta 4 módulos en paralelo en 380/440/480Vca.
- Los módulos fueron desarrollados para permitir flexibilidad y facilidad en el montaje, instalación, ampliación o alteración;
- Su forma constructiva posee grado de protección IP40, permite montaje vertical o horizontal y sustitución individual de las unidades capacitivas que lo componen.
- El módulo posee tapas de protección laterales y superior hechas con material termoplástico antillama y resistente a las exigencias mecánicas y eléctricas.



Potencias MCW - 60Hz ⁽¹⁾

Tensión (Vca)	Referencia	Composición	Corriente nominal In (A)	Contactores ⁽²⁾	Fusible gL/gG (A) ⁽²⁾	Cable (mm ²) ^{(2) (3)}	Peso (kg)
220	MCW2,5V25	3 x 0,83	6,6	CWMC25	10	1,5	2,13
	MCW5V25	3 x 1,67	13,1	CWMC25	25	2,5	2,13
	MCW7,5V25	3 x 2,50	19,7	CWMC25	35	4,0	2,20
	MCW10V25	3 x 3,33	26,2	CWMC32	50	6,0	2,20
	MCW12,5V25	3 x 3,33 + 3 x 0,83	32,8	CWMC32	63	10	4,33
	MCW15V25	3 x 3,33 + 3 x 1,67	39,4	CWMC32	63	16	4,33
	MCW17,5V25	3 x 3,33 + 3 x 2,5	45,9	CWMC50	80	16	4,40
	MCW20V25	6 x 3,33	52,5	CWMC50	100	25	4,40
	MCW22,5V25	6 x 3,33 + 3 x 0,83	59	CWMC50	100	25	6,53
	MCW25V25	6 x 3,33 + 3 x 1,67	65,6	CWMC50	125	25	6,53
	MCW27,5V25	6 x 3,33 + 3 x 2,5	72,2	CWMC65	125	35	6,60
MCW30V25	9 x 3,33	78,7	CWMC65	160	35	6,60	
380	MCW2,5V40	3 x 0,83	3,8	CWMC25	6	1,5	1,99
	MCW5V40	3 x 1,67	7,6	CWMC25	16	1,5	1,97
	MCW7,5V40	3 x 2,50	11,4	CWMC25	20	2,5	2,14
	MCW10V40	3 x 3,33	15,2	CWMC25	25	2,5	2,29
	MCW15V40	3 x 5,00	22,7	CWMC25	35	6,0	2,19
	MCW17,5V40	3 x 5 + 3 x 0,83	26,6	CWMC32	25	6,0	4,18
	MCW20V40	3 x 5 + 3 x 1,67	30,4	CWMC32	35	10	4,16
	MCW22,5V40	3 x 5 + 3 x 2,5	34,2	CWMC32	50	10	4,33
	MCW25V40	3 x 5 + 3 x 3,33	38	CWMC32	63	10	4,48
	MCW27,5V40	3x5+3x3,33+3x0,83	41,8	CWMC50	80	16	6,47
	MCW30V40	6 x 5	45,6	CWMC50	80	16	4,38
	MCW35V40	6 x 5 + 3 x 1,67	53,2	CWMC50	100	25	6,35
	MCW40V40	6 x 5 + 3 x 3,33	60,8	CWMC50	100	25	6,67
	MCW45V40	9 x 5	68,4	CWMC65	125	35	6,57
	MCW50V40	6 x 5 + 6 x 3,33	76	CWMC65	125	35	8,96
	MCW60V40	12 x 5	91,2	CWMC65 + CWMC50	160	50	8,76

(1) Suministrados también en 50Hz y otras tensiones hasta 535Vca. Tensiones mayores, solamente bajo consulta.

(2) Contactores, fusibles y cables de conexión no suministrados con los Módulos Capacitores Trifásicos WEG.

(3) Dimensionamiento de diámetros de cables en función de In x 1,43 (NBR 5060) y temperatura ambiente media de 30 °C.

Para temperatura mayor y/o agrupamiento de conductores agregar factores de corrección para temperatura conforme NBR 5410.

Módulo Capacitor Trifásico - MCW 440 - 480 Volts



Potencias MCW - 60Hz ⁽¹⁾

Tensión (Vca)	Referencia	Composición	Corriente nominal In (A)	Contactora ⁽²⁾	Fusible gL/gG (A) ⁽²⁾	Cable (mm ²) ^{(2) (3)}	Peso (kg)
440	MCW2,5V49	3 x 0,83	3,3	CWMC25	6	1,5	1,97
	MCW5V49	3 x 1,67	6,6	CWMC25	10	1,5	1,97
	MCW7,5V49	3 x 2,50	9,8	CWMC25	16	1,5	2,15
	MCW10V49	3 x 3,33	13,1	CWMC25	25	2,5	2,30
	MCW15V49	3 x 5,00	19,7	CWMC25	35	4,0	2,19
	MCW17,5V49	3 x 5 + 3 x 0,83	23	CWMC25	35	6,0	4,16
	MCW20V49	3 x 5 + 3 x 1,67	26,2	CWMC25	50	6,0	4,16
	MCW22,5V49	3 x 5 + 3 x 2,5	29,5	CWMC32	50	10	4,34
	MCW25V49	3 x 5 + 3 x 3,33	32,8	CWMC32	63	10	4,49
	MCW27,5V49	3 x 5 + 3 x 3,33 + 3 x 0,83	36,1	CWMC32	63	10	6,46
	MCW30V49	6 x 5	39,4	CWMC32	63	16	4,38
	MCW35V49	6 x 5 + 3 x 1,67	45,9	CWMC50	80	16	6,35
	MCW40V49	6 x 5 + 3 x 3,33	52,5	CWMC50	100	25	6,68
	MCW45V49	9 x 5	59	CWMC50	100	25	6,57
MCW50V49	6 x 5 + 6 x 3,33	65,6	CWMC65	125	25	8,98	
MCW60V49	12 x 5	78,7	CWMC65	125	35	8,76	
480	MCW2,5V53	3 x 0,83	3,0	CWMC25	6	1,5	2,16
	MCW5V53	3 x 1,67	6,0	CWMC25	10	1,5	2,14
	MCW7,5V53	3 x 2,50	9,0	CWMC25	16	1,5	2,15
	MCW10V53	3 x 3,33	12,0	CWMC25	20	2,5	2,32
	MCW15V53	3 x 5,00	18,0	CWMC25	35	4,0	2,19
	MCW17,5V53	3 x 5 + 3 x 0,83	21,1	CWMC25	35	6,0	4,35
	MCW20V53	3 x 5 + 3 x 1,67	24,1	CWMC25	50	6,0	4,33
	MCW22,5V53	3 x 5 + 3 x 2,5	27,1	CWMC32	50	10	4,34
	MCW25V53	3 x 5 + 3 x 3,33	30,1	CWMC32	50	10	4,51
	MCW27,5V53	3 x 5 + 3 x 3,33 + 3 x 0,83	33,1	CWMC32	63	10	6,67
	MCW30V53	6 x 5	36,1	CWMC32	63	16	4,38
	MCW35V53	6 x 5 + 3 x 1,67	42,1	CWMC50	80	16	6,52
	MCW40V53	6 x 5 + 3 x 3,33	48,1	CWMC50	80	25	6,70
	MCW45V53	9 x 5	54,1	CWMC50	100	25	6,57
MCW50V53	6 x 5 + 6 x 3,33	60,1	CWMC50	100	25	8,98	
MCW60V53	12 x 5	72,2	CWMC65	125	35	8,76	

(1) Suministrados también en 50Hz y otras tensiones hasta 535Vca. Tensiones mayores, solamente bajo consulta.

(2) Contactores, fusibles y cables de conexión no suministrados con los Módulos Capacitores Trifásicos WEG.

(3) Dimensionamiento de diámetros de cables en función de $I_n \times 1,43$ (NBR 5060) y temperatura ambiente media de 30 °C.

Para temperatura mayor y/o agrupamiento de conductores agregar factores de corrección para temperatura conforme NBR 5410.

Banco de Capacitores Trifásico - BCW 220 - 380 Volts

- Los bancos de capacitores WEG, tipo BCW, son armados con unidades capacitivas en cajas metálicas IP32, atendiendo a cargas o centros de cargas con necesidades de grandes valores de potencias reactivas.
- Son equipados con resistores de descarga (30s, 1/10 Un) y terminales de potencia.
- Su concepción de montaje permite fijación vertical o horizontal y sustitución de cada unidad capacitiva que la compone.



Potencias BCW - 60Hz ⁽¹⁾

Tensión (Vca)	Potencia reactiva (kVar)	Referencia	Composición	Montaje en caja UMW	Corriente nominal (A)	Fusible gL/gG (A) ⁽²⁾	Cable (mm ²) ^{(2) (3)}	Peso (kg)
220	10	BCW10V25	3 x 3,33	1	26,2	50	6	4,7
	12,5	BCW12,5V25	3 x 3,33 + 3 x 0,83	1	32,8	63	10	5,6
	15	BCW15V25	3 x 3,33 + 3 x 1,67	1	39,4	63	16	5,6
	17,5	BCW17,5V25	3 x 3,33 + 3 x 2,5	1	45,9	80	16	6,1
	20	BCW20V25	6 x 3,33	1	52,5	100	25	6,1
	22,5	BCW22,5V25	6 x 3,33 + 3 x 0,83	1	59	100	25	7,0
	25	BCW25V25	6 x 3,33 + 3 x 1,67	1	65,6	125	25	7,0
	27,5	BCW27,5V25	6 x 3,33 + 3 x 2,5	1	72,2	125	35	7,5
	30	BCW30V25	9 x 3,33	1	78,7	160	35	7,5
	35	BCW35V25	9 x 3,33 + 3 x 1,67	2	91,9	160	50	9,4
	37,5	BCW37,5V25	9 x 3,33 + 3 x 2,5	2	98,4	160	50	9,9
	40	BCW40V25	12 x 3,33	2	105	200	70	9,9
380 ⁽⁴⁾	45	BCW45V25	12 x 3,33 + 3 x 1,67	2	118,1	200	70	10,8
	50	BCW50V25	15 x 3,33	2	131,2	224	70	11,2
	17,5	BCW17,5V40	3 x 5,0 + 3 x 0,83	1	26,6	50	6	5,5
	20	BCW20V40	3 x 5,0 + 3 x 1,67	1	30,4	50	10	5,5
	22,5	BCW22,5V40	3 x 5,0 + 3 x 2,5	1	34,2	63	10	5,6
	25	BCW25V40	3 x 5,0 + 3 x 3,33	1	38	63	16	5,9
	27,5	BCW27,5V40	6 x 3,33 + 3 x 2,5	1	41,8	80	16	7
	30	BCW30V40	6 x 5,0	1	45,6	80	16	6
	35	BCW35V40	6 x 5,0 + 3 x 1,67	1	53,2	100	25	6,8
	40	BCW40V40	6 x 5,0 + 3 x 3,33	1	60,8	100	25	7,3
	45	BCW45V40	9 x 5,0	1	68,4	125	35	7,4
	50	BCW50V40	9 x 5,0 + 3 x 1,67	2	76	125	35	9,2
60	BCW60V40	12 x 5,0	2	91,2	160	50	9,8	
75	BCW75V40	15 x 5,0	2	114	200	70	11,2	

(1) Suministrados también en 50Hz y otras tensiones hasta 535Vca. Tensiones mayores, solamente bajo consulta.

(2) Contactores, fusibles y cables de alimentación no suministrados con los Bancos de Capacitores Trifásicos WEG.

(3) Dimensionamiento de diámetros de cables en función de la $I_n \times 1,43$ (NBR 5060) y temperatura ambiente media de 30°C. Para temperatura mayor y/o agrupamiento de conductores agregar factores de corrección para temperatura conforme NBR 5410.

(4) Para tensiones en 380/440/480V, también pueden ser fabricados bancos de 55, 65 y 70 kvar.

IMPORTANTE: En los casos donde hay la necesidad de potencias arriba de 50 kvar en 220V y 75 kvar en 380/440/480V, si recomienda dividir en dos o más bancos.

Banco de Capacitores Trifásico - BCW 440 - 480 Volts



Potencias BCW - 60Hz ⁽¹⁾

Tensión (Vca)	Potencia reactiva (kVar)	Referencia	Composición	Montaje en caja UMW	Corriente nominal (A)	Fusible gL/gG (A) ⁽²⁾	Cable (mm ²) ^{(2) (3)}	Peso (kg)
440 ⁽⁴⁾	17,5	BCW17,5V49	3 x 5,0 + 3 x 0,83	1	23	35	6	5,5
	20	BCW20V49	3 x 5,0 + 3 x 1,67	1	26,2	50	6	5,5
	22,5	BCW22,5V49	3 x 5,0 + 3 x 2,5	1	29,5	50	10	5,6
	25	BCW25V49	3 x 5,0 + 3 x 3,33	1	32,8	63	10	5,9
	27,5	BCW27,5V49	6 x 3,33 + 3 x 2,5	1	36,1	63	10	7
	30	BCW30V49	6 x 5,0	1	39,4	63	16	6,1
	35	BCW35V49	6 x 5,0 + 3 x 1,67	1	45,9	80	16	6,8
	40	BCW40V49	6 x 5,0 + 3 x 3,33	1	52,5	100	25	7,3
	45	BCW45V49	9 x 5,0	1	59	100	25	7,4
	50	BCW50V49	9 x 5,0 + 3 x 1,67	2	65,6	125	25	9,2
	60	BCW60V49	12 x 5,0	2	78,7	125	35	9,8
75	BCW75V49	15 x 5,0	2	98,4	160	50	11,2	
480 ⁽⁴⁾	17,5	BCW17,5V53	3 x 5,0 + 3 x 0,83	1	21,1	35	6	5,7
	20	BCW20V53	3 x 5,0 + 3 x 1,67	1	24,1	50	6	5,6
	22,5	BCW22,5V53	3 x 5,0 + 3 x 2,5	1	27,1	50	10	5,7
	25	BCW25V53	3 x 5,0 + 3 x 3,33	1	30,1	50	10	6,0
	27,5	BCW27,5V53	6 x 3,33 + 3 x 2,5	1	33,1	63	10	7,0
	30	BCW30V53	6 x 5,0	1	36,1	63	16	6,1
	35	BCW35V53	6 x 5,0 + 3 x 1,67	1	42,1	80	16	7,0
	40	BCW40V53	6 x 5,0 + 3 x 3,33	1	48,1	80	25	7,3
	45	BCW45V53	9 x 5,0	1	54,1	100	25	7,4
	50	BCW50V53	9 x 5,0 + 3 x 1,67	2	60,1	100	25	9,4
	60	BCW60V53	12 x 5,0	2	72,2	125	35	9,8
75	BCW75V53	15 x 5,0	2	90,2	160	50	11,2	

(1) Suministrados también en 50Hz y otras tensiones hasta 535Vca. Tensiones mayores, solamente bajo consulta.

(2) Contactores, fusibles y cables de alimentación no suministrados con los Bancos de Capacitores Trifásicos WEG.

(3) Dimensionamiento de diámetros de cables en función de la $I_n \times 1,43$ (NBR 5060) y temperatura ambiente media de 30°C. Para temperatura mayor y/o agrupamiento de conductores agregar factores de corrección para temperatura conforme NBR 5410.

(4) Para tensiones en 380/440/480V, también pueden ser fabricados bancos de 55, 65 y 70 kvar.

IMPORTANTE: En los casos donde hay la necesidad de potencias arriba de 50 kvar en 220V y 75 kvar en 380/440/480V, si recomienda dividir en dos o más bancos.

Banco de Capacitores Trifásico con Protección - BCWP

Los bancos para corrección del factor de potencia son armados en cajas metálicas con grado de protección IP32 y pintura en polvo RAL 7022, con unidades capacitivas UCW, contactores especiales CWMC con contactos en aleación de Tungstenio para maniobra de los capacitores, relé temporizador electrónico RTW-RE para evitar la reconexión del banco con los capacitores cargados e interruptor termomagnético en caja moldeada DWA o fusible retardado FNH00 para protección del banco de capacitores.

Principales Características:

- Resistor de descarga incorporado;
- Sistema "Open Box" para facilitar acceso en el mantenimiento;
- Relé temporizador electrónico que protege los capacitores en reenergización;
- Instalación solamente en la posición vertical.

Principales Aplicaciones:

- Corrección del factor de potencia individual de cargas y motores de inducción;
- Bancos Automáticos.



Potencias BCWP - 60Hz ⁽¹⁾

Tensión (Vca)	Potencia (kVar)	In (A)	Capacitores	Contactor	Protección ⁽⁴⁾		Caja ⁽⁵⁾	Cable (mm ²) ⁽²⁾⁽³⁾	Peso (kg)	
					Fusible	Interruptor en caja moldeada			Interruptor en caja moldeada	Fusible
220	10,0	26,2	3 x 3,33	CWMC32	FNH00-50U	DWA160B-40-3	1	6	10,2	10,4
	15,0	39,4	3 x 3,33 + 3 x 1,67	CWMC32	FNH00-63U	DWA160B-63-3	1	16	11,1	11,3
	20,0	52,5	6 x 3,33	CWMC50	FNH00-100U	DWA160B-80-3	1	25	12,1	12,4
	25,0	65,6	6 x 3,33 + 3 x 1,67	CWMC65	FNH00-125U	DWA160B-100-3	2	25	14,5	14,7
	30,0	78,7	9 x 3,33	2 x CWMC32	FNH00-160U	DWA160B-125-3	2	35	15,0	15,3
	35,0	91,9	9 x 3,33 + 3 x 1,67	CWMC32+CWMC50	FNH00-100+63U	DWA160B-125-3	2	50	16,6	18,0
380	20,0	30,4	3 x 5,0 + 3 x 1,67	CWMC32	FNH00-50U	DWA160B-50-3	1	10	11,0	11,2
	25,0	38,0	3 x 5,0 + 3 x 3,33	CWMC32	FNH00-63U	DWA160B-63-3	1	16	11,4	11,6
	30,0	45,6	6 x 5,0	CWMC50	FNH00-80U	DWA160B-63-3	1	16	12,0	12,3
	35,0	53,2	6 x 5,0 + 3 x 1,67	CWMC50	FNH00-100U	DWA160B-80-3	1	25	12,8	13,1
	40,0	60,8	6 x 5,0 + 3 x 3,33	CWMC50	FNH00-100U	DWA160B-100-3	1	25	13,3	13,6
	45,0	68,4	9 x 5,0	CWMC65	FNH00-125U	DWA160B-100-3	1	35	13,4	13,7
	50,0	76,0	9 x 5,0 + 3 x 1,67	CWMC65	FNH00-125U	DWA160B-125-3	2	35	15,7	15,9
	60,0	91,2	12 x 5,0	2 x CWMC50	FNH00-160U	DWA160B-125-3	2	50	17,5	17,8
440	20,0	26,2	3 x 5,0 + 3 x 1,67	CWMC32	FNH00-50U	DWA160B-40-3	1	6	11,0	11,2
	25,0	32,8	3 x 5,0 + 3 x 3,33	CWMC32	FNH00-63U	DWA160B-50-3	1	10	11,4	11,6
	30,0	39,4	6 x 5,0	CWMC50	FNH00-63U	DWA160B-63-3	1	16	12,0	12,3
	35,0	45,9	6 x 5,0 + 3 x 1,67	CWMC50	FNH00-80U	DWA160B-63-3	1	16	12,8	13,1
	40,0	52,5	6 x 5,0 + 3 x 3,33	CWMC50	FNH00-100U	DWA160B-80-3	1	25	13,3	13,6
	45,0	59,0	9 x 5,0	CWMC50	FNH00-100U	DWA160B-80-3	1	25	13,4	13,7
	50,0	65,6	9 x 5,0 + 3 x 1,67	CWMC65	FNH00-125U	DWA160B-100-3	2	25	15,7	15,9
	60,0	78,7	12 x 5,0	2 x CWMC50	FNH00-125U	DWA160B-125-3	2	35	17,5	17,8
480	20,0	24,1	3 x 5,0 + 3 x 1,67	CWMC32	FNH00-50U	DWA160B-40-3	1	6	11,1	11,3
	25,0	30,1	3 x 5,0 + 3 x 3,33	CWMC32	FNH00-50U	DWA160B-50-3	1	10	11,4	11,6
	30,0	36,1	6 x 5,0	CWMC32	FNH00-63U	DWA160B-50-3	1	16	11,5	11,7
	35,0	42,1	6 x 5,0 + 3 x 1,67	CWMC50	FNH00-80U	DWA160B-63-3	1	16	13,0	13,3
	40,0	48,1	6 x 5,0 + 3 x 3,33	CWMC50	FNH00-80U	DWA160B-70-3	1	25	13,3	13,6
	45,0	54,1	9 x 5,0	CWMC50	FNH00-100U	DWA160B-80-3	1	25	13,4	13,7
	50,0	60,1	9 x 5,0 + 3 x 1,67	CWMC65	FNH00-100U	DWA160B-100-3	2	25	15,9	16,1
	60,0	72,2	12 x 5,0	2 x CWMC32	FNH00-125U	DWA160B-100-3	2	35	16,4	16,7
	75,0	90,2	15 x 5,0	CWMC32+CWMC50	FNH00-100+63U	DWA160B-125-3	2	50	18,4	19,8

(1) Suministrados también en 50Hz y otras tensiones hasta 535Vca. Tensiones mayores, solamente bajo consulta.

(2) Cables de alimentación no suministrados con Bancos de Capacitores trifásicos con protección WEG.

(3) Dimensionamiento de diámetros de cables en función de la In x 1,43 (NBR 5060) y temperatura ambiente media de 30oC. Para temperatura mayor y/o agrupamiento de conductores agregar factores de corrección para temperatura conforme NBR 5410.

(4) Selección de la protección: D (Caja Moldeada) o F (Fusibles NH).

(5) Entrada/Salida para prensa cables: Caja 01 = 1xØ45mm en ambos lados y Caja 02 = 3xØ28mm en la lateral izquierda.

IMPORTANTE: En los casos donde hay la necesidad de potencias mayores de 35 kvar en 220V y 75 kvar en 380/440/480V, se recomienda dividir en dos o más bancos.

Accesorios para UCW, MCW, BCW, UCWT

Barra Colectora de Interconexión para MCW

BI-MCW - para interconexión de módulos de capacitores.

Nota : Conexión interna limitada para el máximo de 4 módulos de capacitores en paralelo.

Unidad para Montaje de BCW

UWMP-01 - hasta 9 UCW's (262,5mm altura x 266mm anchura x 192,5mm profundidad)

UWMP-02 - hasta 9 UCW's (262,5mm altura x 390mm anchura x 192,5mm profundidad)

Tuerca y Arandela para Fijación de UCW y UCWT

PAC M12

Unidad para montaje de BCWP

UWMP-01 - hasta 9 UCW's (483,5mm altura x 357mm anchura x 258mm profundidad)

UWMP-02 - hasta 9 UCW's (483,5mm altura x 457mm anchura x 260,5mm profundidad)

Resistor de Descarga para UCW

Descripción	Código
56 k Ω / 3W	RDC 56K
82 k Ω / 3W	RDC 82K
120 k Ω / 3W	RDC 120K
150 k Ω / 3W	RDC 150K
180 k Ω / 3W	RDC 180K
270 k Ω / 3W	RDC 270K
390 k Ω / 3W	RDC 390K
560 k Ω / 3W	RDC 560K
1M Ω / 3W	RDC 1M

Características Técnicas

Unidad Capacitiva Monofásica - UCW

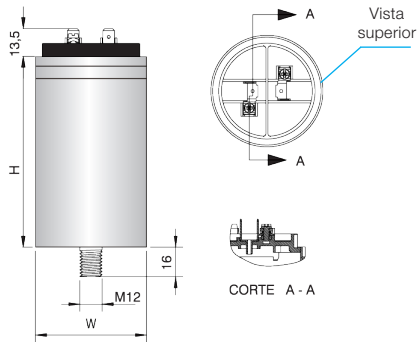

Tamaño	H	W
	(mm)	(mm)
1	85	60
2	105	60
3	141	60
4	156	60
5	156	70

Módulo Capacitor Trifásico - MCW

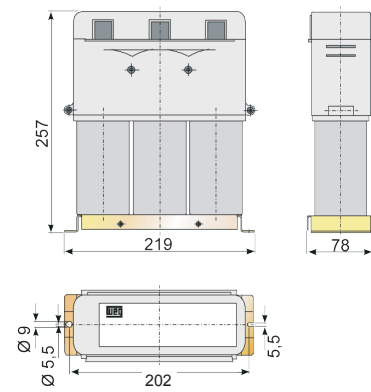

Banco de Capacitores Trifásico - BCW

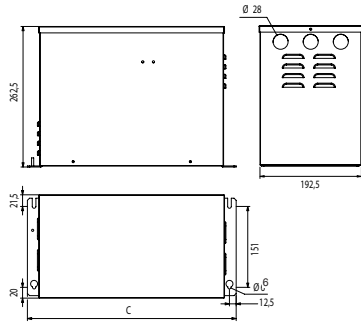

Caja	C (mm)
UMW-01	266
UMW-02	390

Banco de Capacitores Trifásico con Protección - BCWP

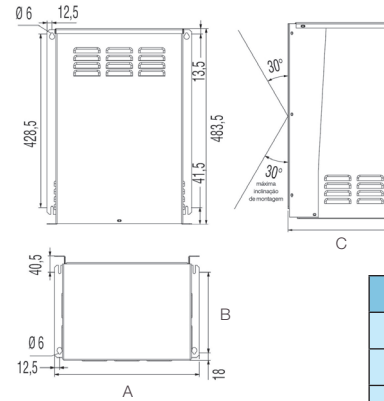

mm	Caja 01	Caja 02
A	357	457
B	199,5	202
C	258	260,5

Unidad Capacitiva Trifásica - UCWT

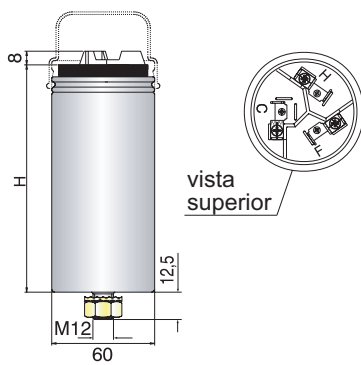

Tamaño	H (mm)
4	156
5	211

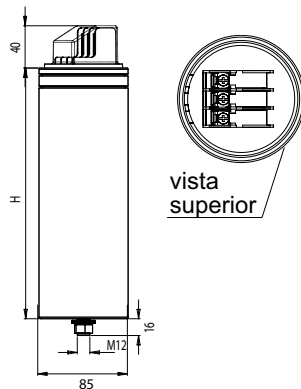

Tamaño	H (mm)
6	221,5
7	281,5

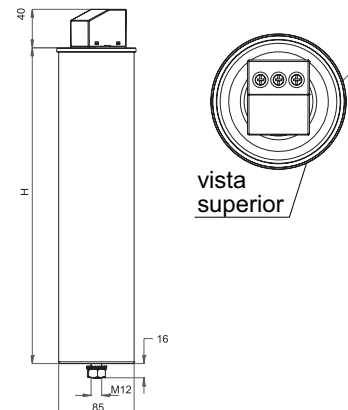

Tamaño	H (mm)
8	355

Cálculo de la Corrección del Factor de Potencia

Factor de potencia actual	Factor de potencia deseado (F)														
	0,85	0,86	0,87	0,88	0,89	0,90	0,91	0,92	0,93	0,94	0,95	0,96	0,97	0,98	0,99
0,50	1,112	1,139	1,165	1,192	1,220	1,248	1,276	1,306	1,337	1,369	1,403	1,440	1,481	1,529	1,589
0,52	1,023	1,050	1,076	1,103	1,131	1,159	1,187	1,217	1,248	1,280	1,314	1,351	1,392	1,440	1,500
0,54	0,939	0,966	0,992	1,019	1,047	1,075	1,103	1,133	1,164	1,196	1,230	1,267	1,308	1,356	1,416
0,56	0,860	0,887	0,913	0,940	0,968	0,996	1,024	1,054	1,085	1,117	1,151	1,188	1,229	1,277	1,337
0,58	0,785	0,812	0,838	0,865	0,893	0,921	0,949	0,979	1,010	1,042	1,076	1,113	1,154	1,202	1,262
0,60	0,713	0,740	0,766	0,793	0,821	0,849	0,877	0,907	0,938	0,970	1,004	1,041	1,082	1,130	1,190
0,62	0,646	0,673	0,699	0,726	0,754	0,782	0,810	0,840	0,871	0,903	0,937	0,974	1,015	1,063	1,123
0,64	0,581	0,608	0,634	0,661	0,689	0,717	0,745	0,775	0,806	0,838	0,872	0,909	0,950	0,998	1,068
0,66	0,518	0,545	0,571	0,598	0,626	0,654	0,682	0,712	0,743	0,775	0,809	0,846	0,887	0,935	0,995
0,68	0,458	0,485	0,511	0,538	0,566	0,594	0,622	0,652	0,683	0,715	0,749	0,786	0,827	0,875	0,935
0,70	0,400	0,427	0,453	0,480	0,508	0,536	0,564	0,594	0,625	0,657	0,691	0,728	0,769	0,817	0,877
0,72	0,344	0,371	0,397	0,424	0,452	0,480	0,508	0,538	0,569	0,601	0,635	0,672	0,713	0,761	0,821
0,74	0,289	0,316	0,342	0,369	0,397	0,425	0,453	0,483	0,514	0,546	0,580	0,617	0,658	0,706	0,766
0,76	0,235	0,262	0,288	0,315	0,343	0,371	0,399	0,429	0,460	0,492	0,526	0,563	0,604	0,652	0,712
0,78	0,182	0,209	0,235	0,262	0,290	0,318	0,346	0,376	0,407	0,439	0,473	0,510	0,551	0,599	0,659
0,80	0,130	0,157	0,183	0,210	0,238	0,266	0,294	0,324	0,355	0,387	0,421	0,458	0,499	0,547	0,609
0,82	0,078	0,105	0,131	0,158	0,186	0,214	0,242	0,272	0,303	0,335	0,369	0,406	0,447	0,495	0,555
0,84	0,026	0,053	0,079	0,106	0,134	0,162	0,190	0,220	0,251	0,283	0,317	0,354	0,395	0,443	0,503
0,86			0,026	0,053	0,081	0,109	0,137	0,167	0,198	0,230	0,264	0,301	0,342	0,390	0,450
0,88					0,028	0,056	0,084	0,114	0,145	0,177	0,211	0,248	0,289	0,337	0,397
0,90							0,028	0,058	0,089	0,121	0,155	0,192	0,233	0,281	0,341
0,92									0,031	0,063	0,097	0,134	0,175	0,223	0,283
0,94											0,034	0,071	0,112	0,160	0,229
0,96													0,041	0,089	0,149
0,98															0,060

- Para corrección del factor de potencia de motores, se utiliza la siguiente fórmula: $Q_{capm} = \frac{(\% \text{ carga}) \cdot P \cdot F}{\eta}$, donde:

% carga = Factor relativo a pot. de trabajo del motor: motor operando a 50% de P = 0,5, 75% de P = 0,75 e 100% de P = 1,0;

P = Potencia activa en kW;

F = Factor de multiplicación, conforme tabla arriba;

η = Rendimiento del motor en función del porcentual de carga que está operando;

Q_{capm} = Potencia reactiva del capacitor necesario en el motor en kVAr.

- Para calcular el valor de la potencia reactiva necesaria para elevar el factor de potencia al valor deseado a través de facturas de energía eléctrica (recomendase realizar la media de los últimos doce meses, al mínimo (1)), se utiliza los valores de factor de potencia actual y potencia activa consumida de las facturas y el factor encontrado en la tabla arriba.

Ejemplo (2):

Factor de potencia actual (FPA)= 0,80;

Potencia activa consumida (PA)= 1000kW;

Factor de potencia deseado (FPD)= 0,92;

Factor (vea tabla arriba) (F)= 0,324;

$Q_{capm} = PA \times F = 1000 \times 0,324 = 324 \text{ kVAr}$

Notas:

(1) En casos de sazonalidad, se debe analizar los períodos separadamente, considerando el peor caso.

(2) Este ejemplo es orientativo. Siempre que posible, se debe conocer los tipos de cargas presentes y la curva de carga de la instalación.

Nota: Caso más de 20% de las cargas a ser corregidas sean no lineales (Convertidores de frecuencia, soft-starter, rectificadores, reactores electrónicos, etc.) se debe instalar en serie con los capacitores Inductores Anti armónicas.

Límites de distorsiones armónicas: DHT tensión < 5% Vrms y DHT corriente < 15%.

El uso de capacitores en sistemas eléctricos con elevados niveles de distorsiones armónicas puede dañar las células capacitivas internamente. Para mayores informaciones técnicas, consultar el Manual para Corrección del Factor de Potencia WEG, modelo 958.

Sucursales WEG en el Mundo

ALEMANIA

WEG GERMANY GmbH
Alfred-Nobel-Str. 7-9
D-50226 Frechen
Phone(s): +49 (2234) 9 5353-0
Fax: +49 (2234) 9 5353-10
info-de@weg.net
www.weg.net/de

ARGENTINA

WEG EQUIPAMIENTOS
ELECTRICOS S.A.
(Headquarters San
Francisco-Cordoba)
Sgo. Pampiglione 4849
Parque Industrial San Francisco
2400 - San Francisco
Phone(s): +54 (3564) 421484
Fax: +54 (3564) 421459
info-ar@weg.net
www.weg.net/ar

AUSTRALIA

WEG AUSTRALIA PTY. LTD.
3 Dalmore Drive
Carribean Park Industrial Estate
Scoresby VIC 3179 - Melbourne
Phone(s): 61 (3) 9765 4600
Fax: 61 (3) 9753 2088
info-au@weg.net
www.weg.net/au

BELGICA

WEG BENELUX S.A.
Rue de l'Industrie 30 D,
1400 Nivelles
Phone(s): + 32 (67) 88-8420
Fax: + 32 (67) 84-1748
info-be@weg.net
www.weg.net/be

CHILE

WEG CHILE S.A.
Los Canteros 8600
La Reina - Santiago
Phone(s): (56-2) 784 8900
Fax: (56-2) 784 8950
info-cl@weg.net
www.weg.net/cl

CHINA

WEG (NANTONG) ELECTRIC
MOTOR MANUFACTURING Co., Ltd.
No. 128 - Xinkai Nan Road,
Nantong Economic and
Technological Development Area
Jiangsu Province, China PC226010
Phone(s): 86 513 8598 9329
Fax: 86 513 8592 1310
info-cn@weg.net
www.weg.net/cn

COLOMBIA

WEG COLOMBIA LTDA
Calle 46A N82 - 54
Porteria II - Bodega 7 - San
Cayetano II - Bogotá
Phone(s): (57 1) 416 0166
Fax: (57 1) 416 2077
info-co@weg.net
www.weg.net/co

EMIRADOS ARABES UNIDOS

WEG MIDDLE EAST FZE
JAFZA - JEBEL ALI FREE ZONE
Tower 18, 19th Floor,
Office LB181905
Dubai - United Arab Emirates
info-ae@weg.net
www.weg.net/ae

ESPAÑA

WEG IBERIA S.L.
Avenida de la Industria, 25
28823 Coslada - Madrid
Phone(s) : (34) 916 553 008
Fax : (34) 916 553 058
info-es@weg.net
www.weg.net/es

ESTADOS UNIDOS

WEG ELECTRIC CORP.
1327 Northbrook Parkway,
Suite 490
Suwanee 30024
Phone(s): 1-770-338-5656
Fax: 1-770-338-1632
info-us@weg.net
www.weg.net/us

FRANCIA

WEG FRANCE SAS
ZI de Chenes - Le Loup
13 Rue du Morellon - BP 738
38297 Saint Quentin Fallavier
Phone(s): +33 (0) 4 74 99 11 35
Fax: +33 (0) 4 74 99 11 44
info-fr@weg.net
www.weg.net/fr

INDIA

WEG Electric (India) Pvt. Ltd.
#38, Ground Floor, 1st Main
Road, Lower Palace Orchards,
Bangalore - 560 003
Phone(s): +91-80-4128 2007
+91-80-4128 2006
Fax: +91-80-2336 7624
info-in@weg.net
www.weg.net/in

ITALIA

WEG ITALIA S.R.L.
V.le Brianza 20 - 20092 - Cinisello
Balsamo - Milano
Phone(s): (39) 02 6129-3535
Fax: (39) 02 6601-3738
info-it@weg.net
www.weg.net/it

JAPON

WEG ELECTRIC MOTORS
JAPAN CO., LTD.
Matsumoto Bldg. 2F, 3-23-7
Kamata, Ohta-ku,
Tokyo, Japan 144-0052
Phone(s): (81) 3 3736-2998
Fax: (81) 3 3736-2995
info-jp@weg.net
www.weg.net/jp

MEXICO

WEG MEXICO, S.A. DE C.V.
Carretera Jorobas-Tula Km. 3.5,
Manzana 5, Lote 1
Fraccionamiento Parque
Industrial - Huehuetoca,
Estado de México - C.P. 54680
Phone(s): + 52 (55) 5321 4275
Fax: + 52 (55) 5321 4262
info-mx@weg.net
www.weg.net/mx

PAISES BAJOS

WEG NETHERLANDS
Sales Office of
WEG Benelux S.A.
Hanzepoort 23C
7575 DB Oldenzaal
Phone(s): +31 (0) 541-571080
Fax: +31 (0) 541-571090
info-nl@weg.net
www.weg.net/nl

PORTUGAL

WEG EURO - INDÚSTRIA
ELÉCTRICA, S.A.
Rua Eng. Frederico Ulrich
Apartado 6074
4476-908 - Maia
Phone(s): +351 229 477 705
Fax: +351 229 477 792
info-pt@weg.net
www.weg.net/pt

RUSSIA

WEG RUSSIA
Pochainskaya Str. 17
Nizhny Novgorod
603001 - Russia
Phone(s): +7-831-2780425
Fax: +7-831-2780424
info-ru@weg.net
www.weg.net/ru

SINGAPUR

WEG SINGAPORE PTE LTD
159, Kampong Ampat,
#06-02A KA PLACE.
Singapore 368328.
Phone(s): +65 6858 9081
Fax: +65 6858 1081
info-sg@weg.net
www.weg.net/sg

SUECIA

WEG SCANDINAVIA AB
Box 10196
Verkstadgatan 9
434 22 Kungsbacka
Phone(s): (46) 300 73400
Fax: (46) 300 70264
info-se@weg.net
www.weg.net/se

REINO UNIDO

WEG ELECTRIC
MOTORS (U.K.) LTD.
28/29 Walkers Road
Manorside Industrial Estate
North Moons Moat - Redditch
Worcestershire B98 9HE
Phone(s): 44 (0)1527 596-748
Fax: 44 (0)1527 591-133
info-uk@weg.net
www.weg.net/uk

VENEZUELA

WEG INDUSTRIAS
VENEZUELA C.A.
Parcela T-4-A Transversal 9 Urb.
Industrial Carabobo Catastral
79-101 Edf. ELIMECA Loc.
ELIMECA, Zona Postal 2003,
Valencia, Edo. Carabobo
Phone(s): (58) 241 838 9239
Fax: (58) 241 838 9239
info-ve@weg.net
www.weg.net/ve



WEG Equipamentos Elétricos S.A.
División Internacional
Av. Prefeito Waldemar Grubba, 3000
89256-900 - Jaraguá do Sul - SC - Brasil
Teléfono: 55 (47) 3276-4002
Fax: 55 (47) 3276-4060
www.weg.net